

1xSD 100

tek pompalı paket hidroforlar single pump booster sets



TANIM / Definition

Tek pompalı paket hidroforlar; Bir kaide üzerine montajı yapılan, basma ağzında beş yollu çekvalf, basınç şalteri, manometre bulunan hidroforlardır. Hidroforlarda kullanılan elektrik kumanda panosunda faz hatası, faz sırası kontrolü ve susuz çalışmaya karşı 5 m kablolu seviye flatörü standarttır.

One pump package boosters; installed on base, with check valve on pumping port, pressure gauges and manometers. In the electrical control panel used in the boosters, level switch with 5 m cable against phase error, phase sequence control and waterless operation are included in the standard delivery.

KULLANIM YERLERİ / Main applications

Kullanım suyu	Domestic water
Bahçe sulama	Garden watering
Proses suyu	Process water

TEKNİK ÖZELLİKLER / Technical information

Emme ağız çapı / Suction nozzle	: 1 1/2"
Basma ağız çapı / Discharge nozzle	: 1 1/2"
Debi / Flow rate [max.]	: 16 m ³ /h
Basma yüksekliği / Head [max.]	: 160 mSS
Motor devri / Speed [max.]	: 2900 d/d
Akışkan sıcaklığı / Fluid temperature [max.]	: 60 °C
Çalışma gerilimi / Operating voltage	: 220 V, 50 Hz / 380 V, 50 Hz

MALZEME ÖZELLİKLERİ / Material properties

Emme-Basma Gövdesi / Suction-discharge casing	Dış gömlek / Outer case	Motor Gövdesi / Motor casing	Çark / Impeller	Difüzör / Diffuser	Pompa Mili / Shaft	Mekanik Salmastra / Mechanical seal
Pik döküm / Cast Iron	AISI 304 L	Alüminyum / Aluminum	Noryl / 30% glass fiber reinforced Noryl	Noryl / 30% glass fiber reinforced Noryl	AISI 304	Karbon - Seramik / Carbon - Ceramic

PERFORMANS TABLOSU / Performance Table

Hidrofor Tipi / Booster Type	Motor Gücü / Power		Q	Hm (mSS)														
	kW	HP		0	2	4	6	8	10	12	14	16						
1xSD 100/4 T	4	5,5	m ³ /h	0	2	4	6	8	10	12	14	16						
			L/dak	0	33	67	100	133	167	200	233	267						
1xSD 100/5 T	4	5,5		79	77	75	72,5	70	65,5	60	50	40						
1xSD 100/7 T	5,5	7,5		100	97	95	92	88	84	76	67	55						
1xSD 100/9 T	7,5	10		128	125	122	116	110	102	90	76	62						
				160	159	155	150	141	130	116	100	80						

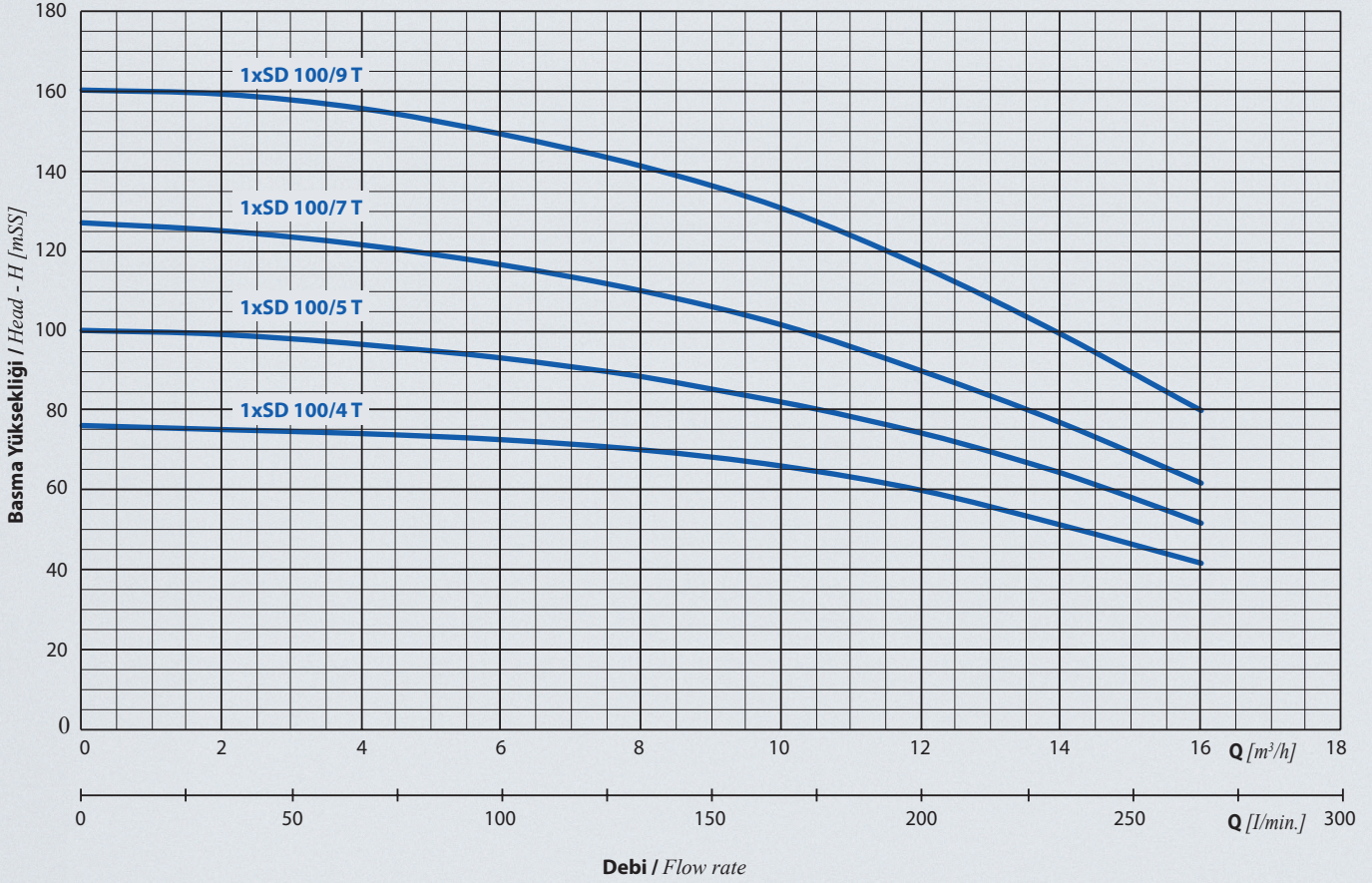

BOYUTLAR / Dimensions

1xSD tek pompalı paket hidroforlar
single pump booster sets

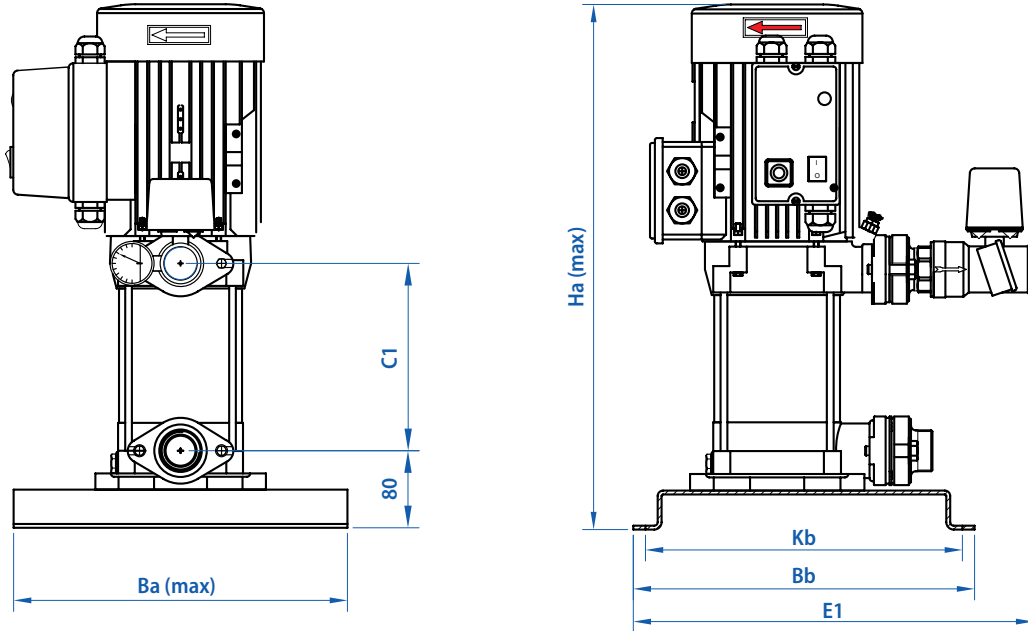

Hidrofor Tipi / Booster Type	Bağlantı Çapı / Connection		Boyutlar / Dimensions [mm]						Ağırlık Weight [kg]
	Giriş / Suction	Çıkış / Discharge	Kb	Bb	E1	Ba [max.]	Ha [max.]	C1	
1xSD 100/4 T	1 ½"	1 ½"	275	300	415	250	627	217	36
1xSD 100/5 T	1 ½"	1 ½"	275	300	415	250	660	250	45
1xSD 100/7 T	1 ½"	1 ½"	275	300	415	250	726	316	63
1xSD 100/9 T	1 ½"	1 ½"	275	300	415	250	792	382	67